



RENAULT
TRUCKS

RENAULT TRUCKS

RENAULT TRUCKS E-TECH D WIDE

CARREGADORA LATERAL ESQUERDA
INÍCIO DA PRODUÇÃO 2023

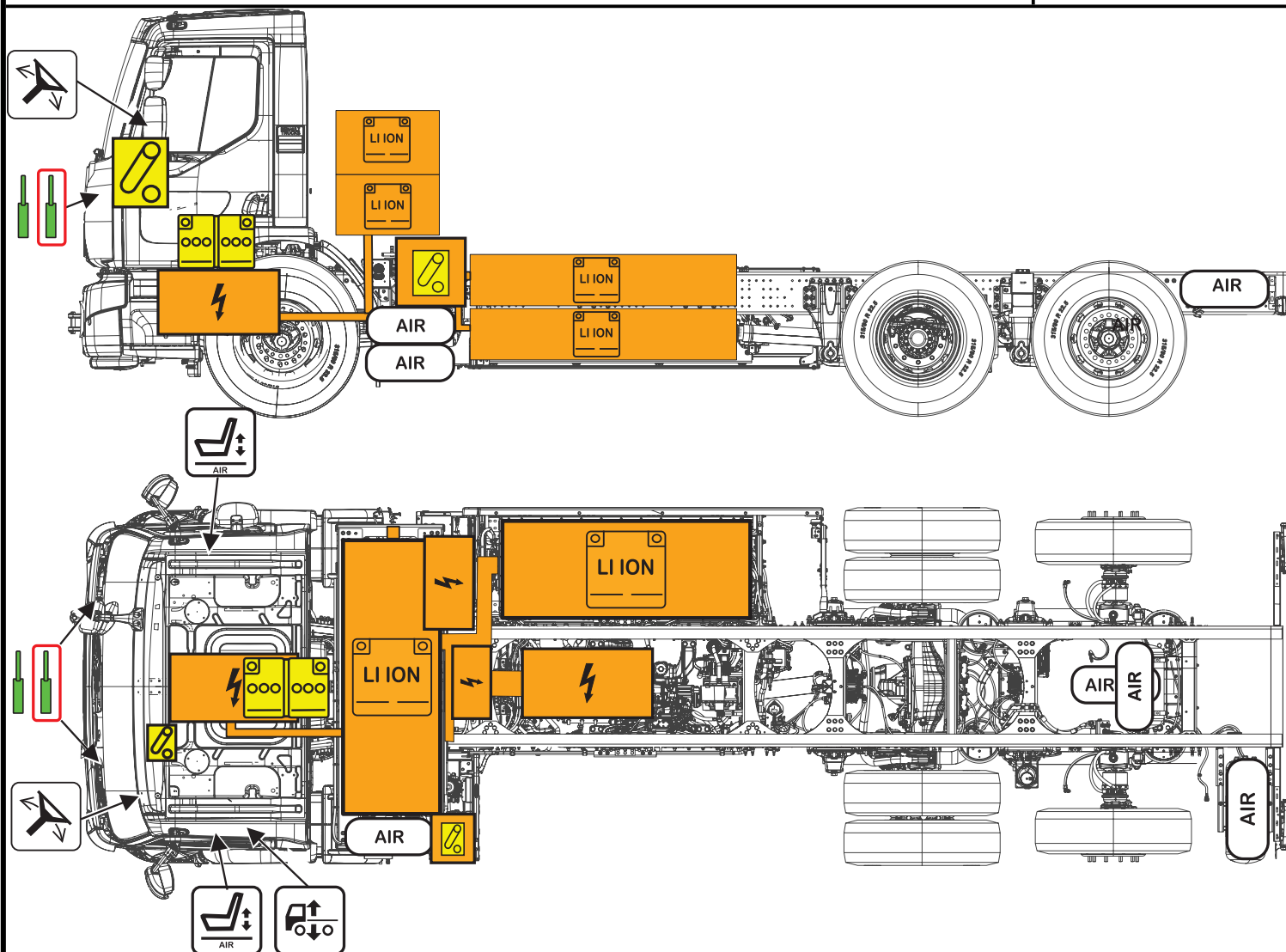
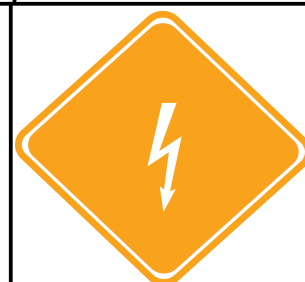

Bateria de íões de lítio de alta tensão	Dispositivo de baixa tensão que desliga a alta tensão	Bateria de baixa tensão	Depósito de ar	Ajuste do banco	Ajuste da altura	Ajuste da inclinação do volante
Componente de alta tensão	Cabo de alta tensão	Mola pneumática, mola pré-carregada	Interruptor do motor de arranque			

Nota
 (a) A imagem acima mostra informações para uma variante deste produto. O número de eixos, a estrutura da cabina e as baterias de tração dependem da variante do produto.
 (b) Estas instruções não abrangem aspetos de segurança de componentes e equipamento montados por terceiros (exemplo: carroçadores).
 (c) Pode haver discrepâncias nos documentos traduzidos dado o documento original ser em inglês.

1. Identificação/reconhecimento

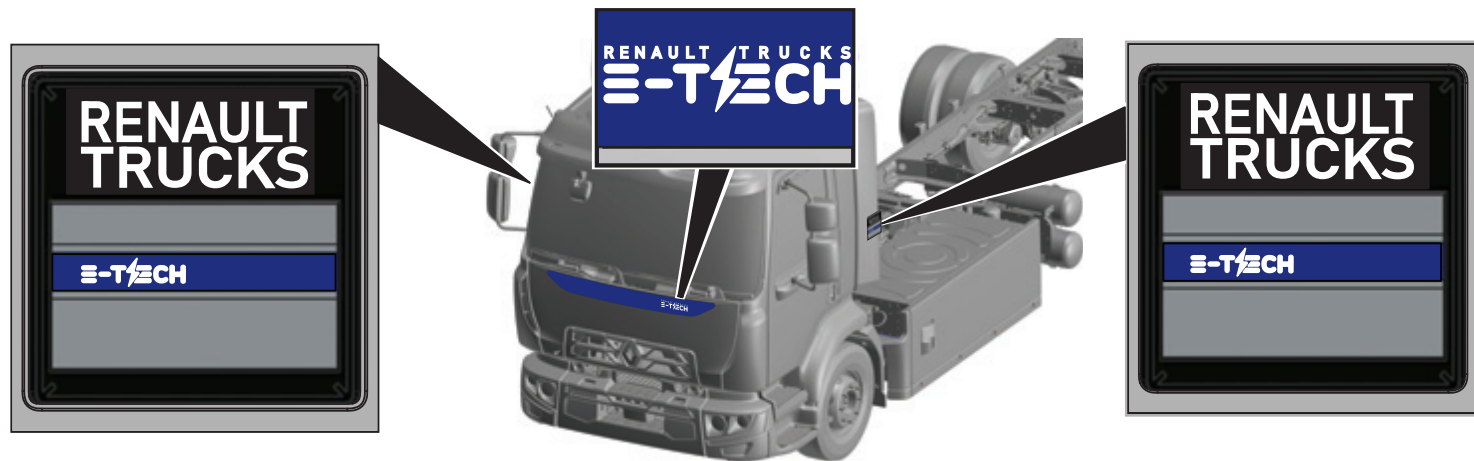

2. Imobilização/estabilização/elevação

Aproxime-se do camião elétrico sempre pelos flancos para se manter afastado do eventual caminho de deslocação do potencial. Devido à falta de ruído, pode ser difícil determinar se o veículo está ou não ativo.

1. Calçar as rodas.

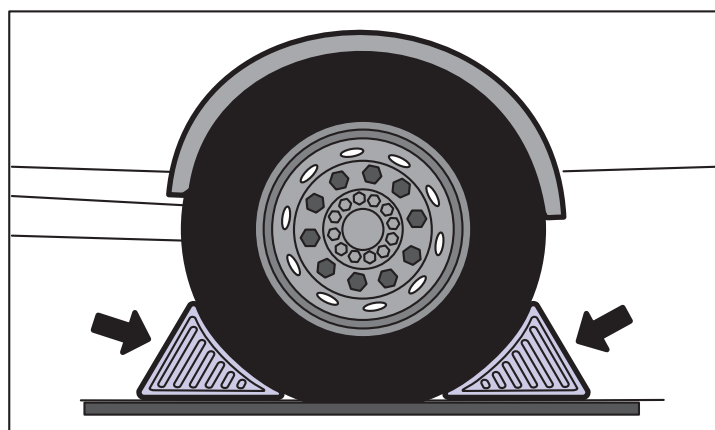

2. Aplique o travão de estacionamento.

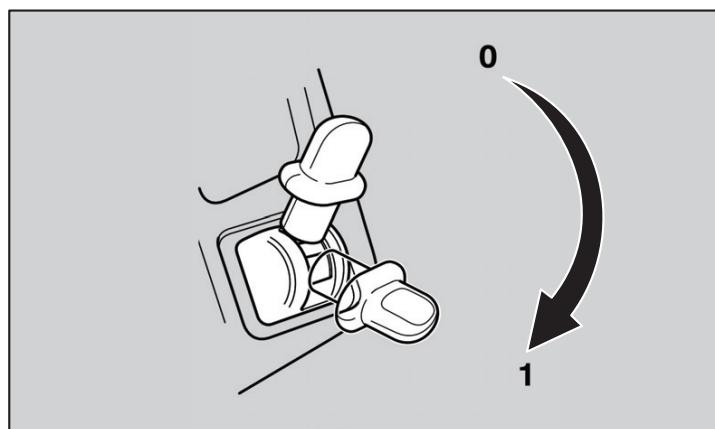



1



2

Ver se nos instrumentos combinados surgem os símbolos (1) e (2) acompanhados de um bipe.

Em caso afirmativo, foi detetado um aquecimento descontrolado nas baterias de iões de lítio. Sair do veículo em segurança.

Procedimento principal



1. Se possível, desligar o interruptor do motor de arranque remover a chave.

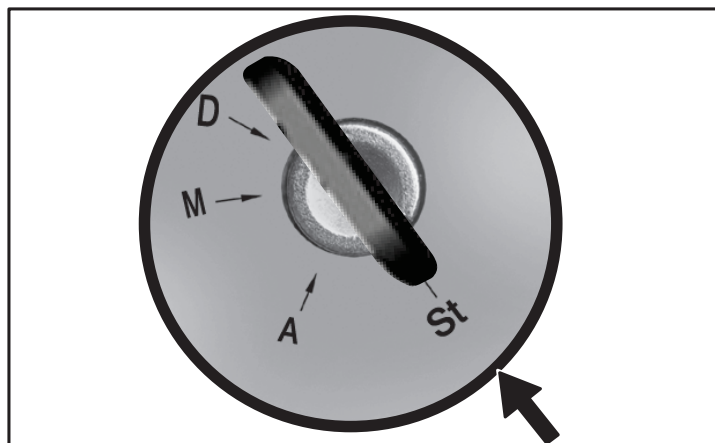

2. Se possível, desligar o comutador de chassis (para cima) para iniciar o processo de desconexão da alta tensão.

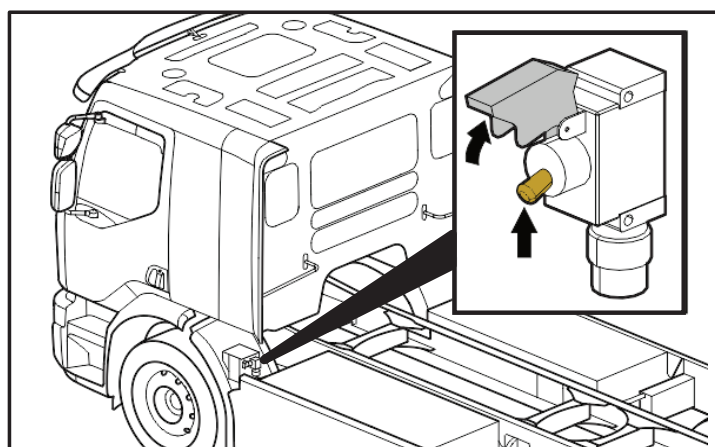

Nota: Todos os componentes foram concebidos para descarregar a própria capacitância num prazo de cinco segundos.

Se o camião estiver a carregar

1. Destrancar a cabina.
2. Premir o botão STOP (1) e esperar pela luz amarela constante (2).
3. Puxar a ficha de carregamento da entrada de carregamento quando a luz amarela (2) se apagar.

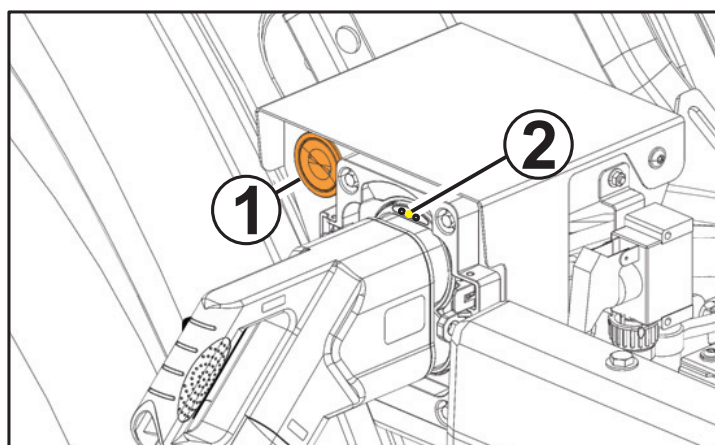

Se não for possível extrair a ficha de carregamento: retirar o pino manualmente



1. Desligar o comutador de chassis (para cima) para iniciar o processo de desconexão da alta tensão.

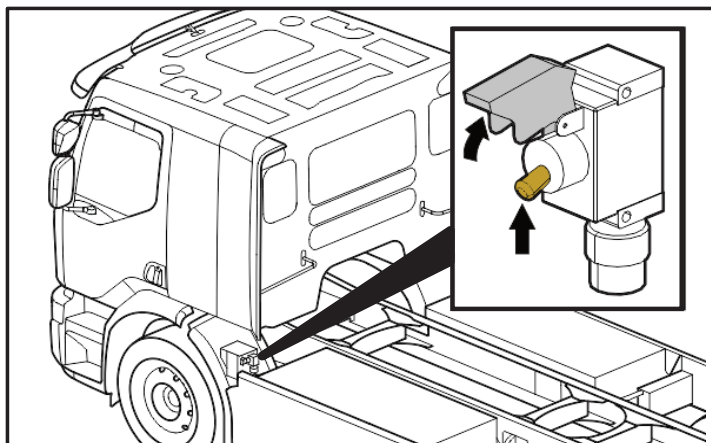

Nota: Todos os componentes foram concebidos para descarregar a própria capacitância num prazo de cinco segundos.

2. Remover os parafusos (1) e a tampa (2).

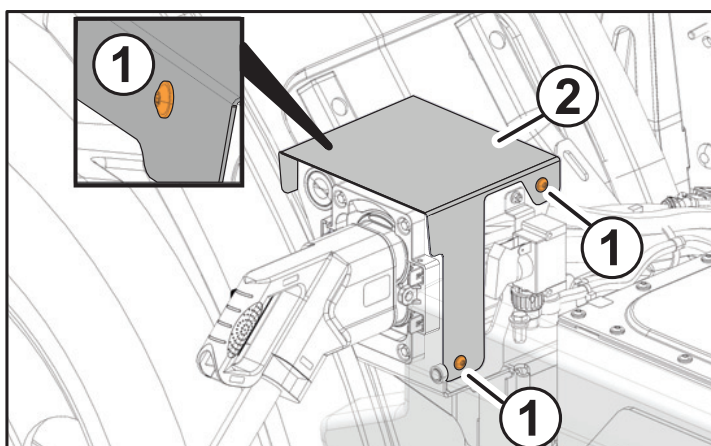

3. Rodar a alavanca (3) e remover a ficha de carregamento (4).

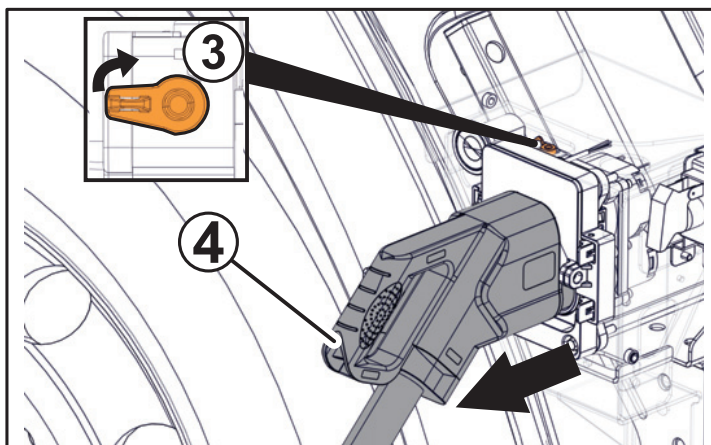

5. Energia armazenada/líquidos/gases/sólidos

Bateria de íões de lítio de alta tensão de 600 V



Não se recomenda a abordagem de um veículo elétrico durante ou logo a seguir a um evento térmico. Antes da abordagem do camião elétrico, ter em conta que pode ocorrer um evento térmico atrasado nas baterias de íões de lítio.

6. Em caso de incêndio



Usar um volume de água grande e sustentado para incêndios relacionados com baterias de íões de lítio.



Nota

A extinção com água de incêndios relacionados com baterias de íões de lítio pode produzir ácido fluorídrico.

Devem ser envidados esforços para controlar e recolher a água escoada.

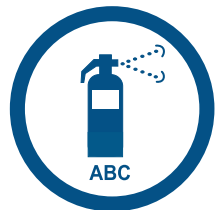

Pode ser usado um extintor da categoria ABC no caso de outros materiais.



Em caso de aquecimento descontrolado, pode ser libertado fluoreto de hidrogénio pelas baterias de íões de lítio.

7. Em caso de submersão



O nível de danos de um veículo submerso pode não ser visível.

A imersão em água pode danificar componentes de 24 V e de 600 V. Intervencionar um veículo submerso sem o equipamento de proteção individual (EPI) adequado, resultará em ferimentos graves ou fatais decorrentes de choque elétrico. Evitar tocar em cabos de 600 V e em componentes elétricos. Se possível, neutralizar perigos diretos (ver capítulo 3).

8. Rebocagem/transporte/armazenamento



Verificar o estado das baterias de íões de lítio antes da rebocagem. Se as baterias de tração estiverem danificadas, há o risco de reação térmica ou química. Recomenda-se o seguimento das orientações por parte do pessoal de resposta de emergência antes da rebocagem.



Se as baterias de íões de lítio estiverem danificadas, há o risco de reação térmica ou química.

Risco de reacendimento, nomeadamente em caso de danos nas baterias de íões de lítio.

Para garantir a segurança, recomenda-se:

- > Estacionar o veículo elétrico num local adequado, mantendo uma distância de segurança em relação a outros veículos, edifícios e objetos inflamáveis.
- > Fazer uma análise de risco com base na situação local. Observar o camião elétrico durante o período decidido na análise de risco.



É obrigatório desconectar a propulsão para as rodas traseiras antes de rebocar um camião elétrico com as rodas traseiras no chão.

Desconectar a propulsão para as rodas traseiras desacoplando o veio de transmissão (1) do eixo motor (2) ou removendo os veios de transmissão (3).

Nota: Rebocar um camião elétrico com as rodas traseiras no chão sem desconectar a propulsão para as rodas traseiras pode danificar o motor elétrico e a caixa de velocidades.

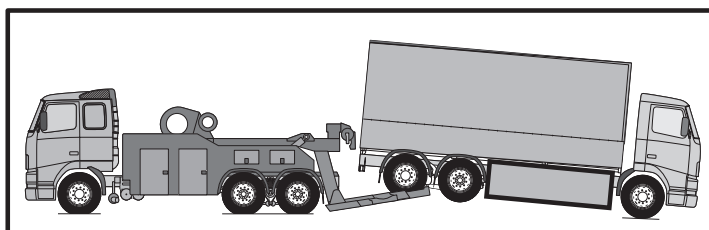
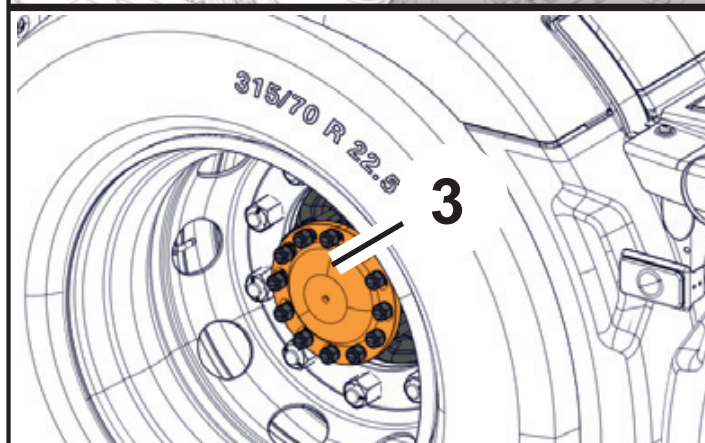
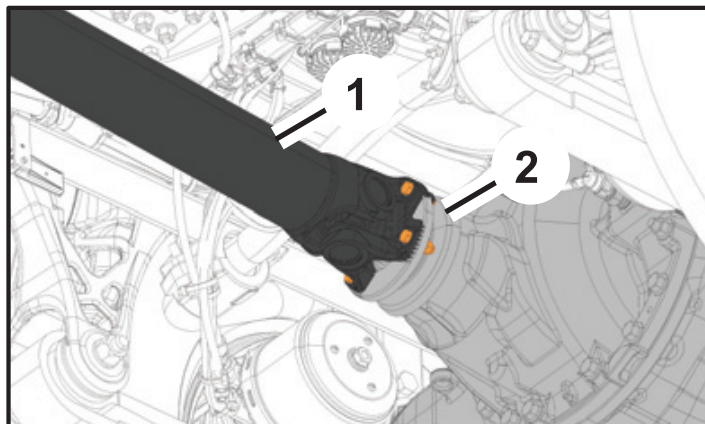
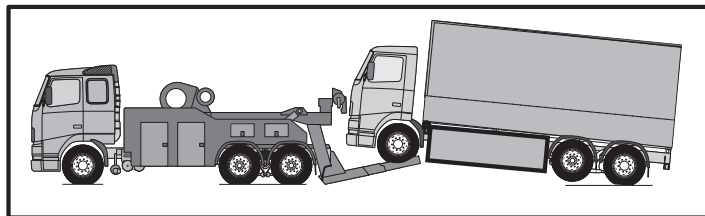

Em case de danos físicos ou de evento térmico observado nas baterias de íões de lítio, recomenda-se a rebocagem do veículo elétrico com as rodas traseiras elevadas.

6. Informações adicionais importantes



Não cortar cabos laranja.

Não tocar em cabos de alta tensão e em componentes elétricos.

Não intervir em um veículo elétrico danificado sem equipamento de proteção individual (EPI) adequado.